

LEGENDARY COLLECTION

SOUND OF JUSTICE

WIRELESS HEADSET
CASQUE SANS FIL

WORKS WITH
FONCTIONNE AVEC
PS4®

Quick Start Guide
Guide de démarrage rapide

! Don't return this product to the store.

ENG Limited Warranty Information Inside
FRA Information sur la Garantie Limitée à l'Intérieur
ESP Información sobre la Garantía Limitada en el Interior
DEU Informationen zur eingeschränkten Garantie beiliegend
ITA Informazioni sulla garanzia limitata all'interno
POR Informações sobre a garantia limitada no interior
SVE Begränsad garantiinformation inuti
DAN Information om begrænset garanti inden
MAG Koriátzott garanciáról szóló információk belül
POL Wewnątrz znajduje się informacja o ograniczonej gwarancji



Thank you for your purchase of this PDP product. We appreciate your trust. The entire PDP team feels a responsibility to deliver an outstanding product and a commitment to excellent service.

PDP stands for Performance Designed Products which highlights our commitment to deliver high performance, comfort, high quality, durable product that will enhance your gaming experience.

We feel so strongly about the quality of our product that we are offering a 90 day money back guarantee on top of a limited year warranty.

For details, please visit www.pdp.com/guarantee

Thanks again for your purchase.

Sincerely,
Chris Richards
CEO, Performance Designed Products



EN AG 9+ Headset
FR Casque AG 9+
ES Auricular AG 9+

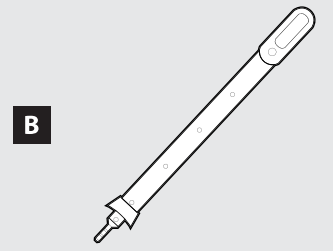

EN Mic boom
FR Micro
ES Mic boom

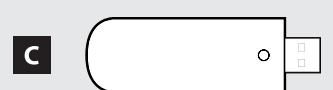

EN Transmitter
FR Émetteur
ES Transmisor

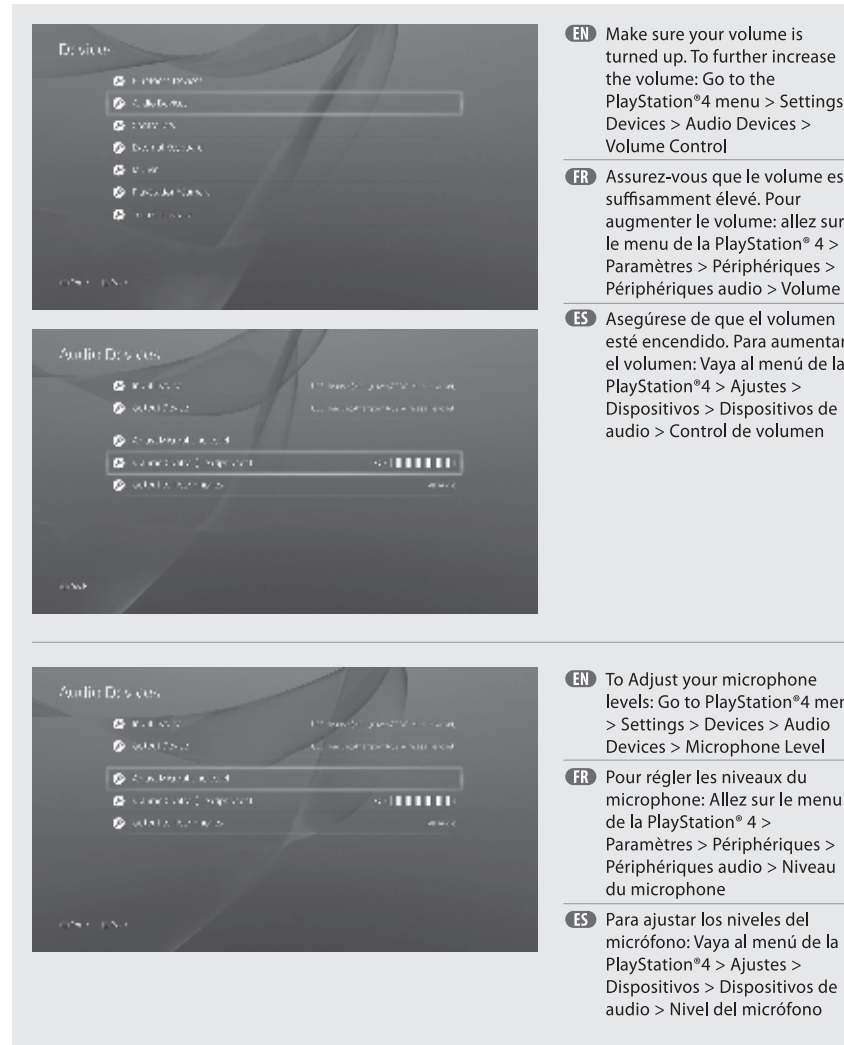
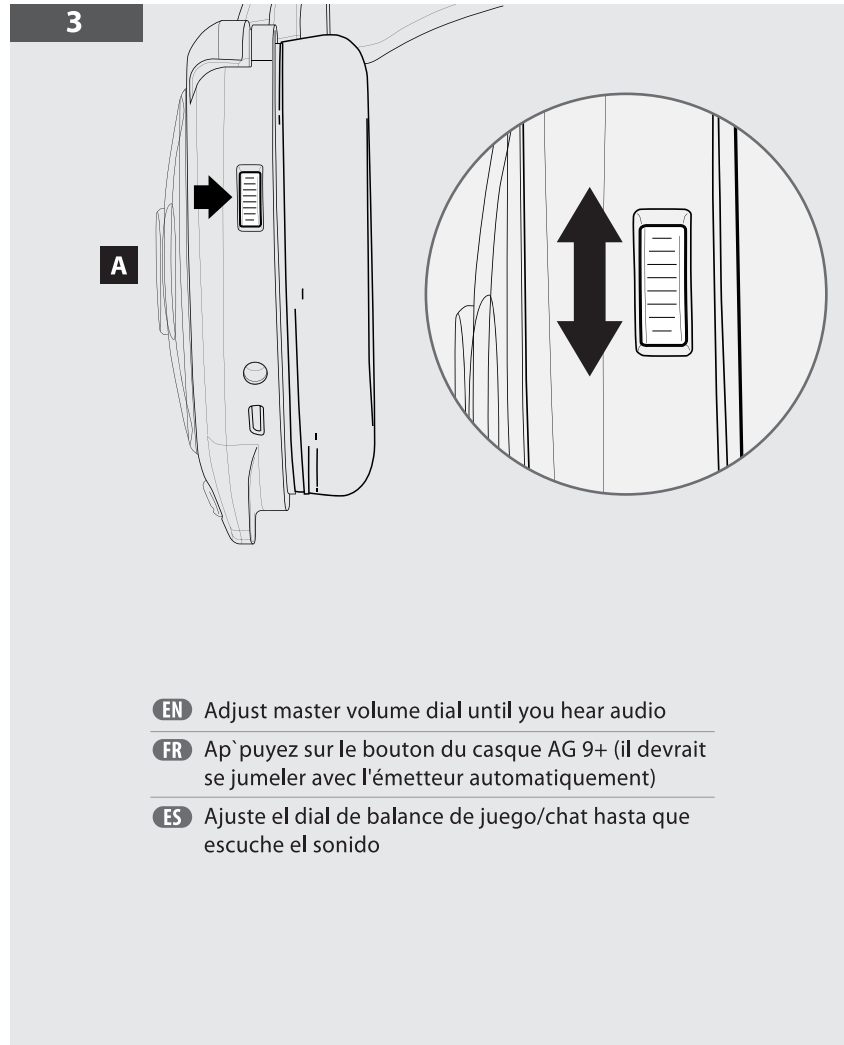
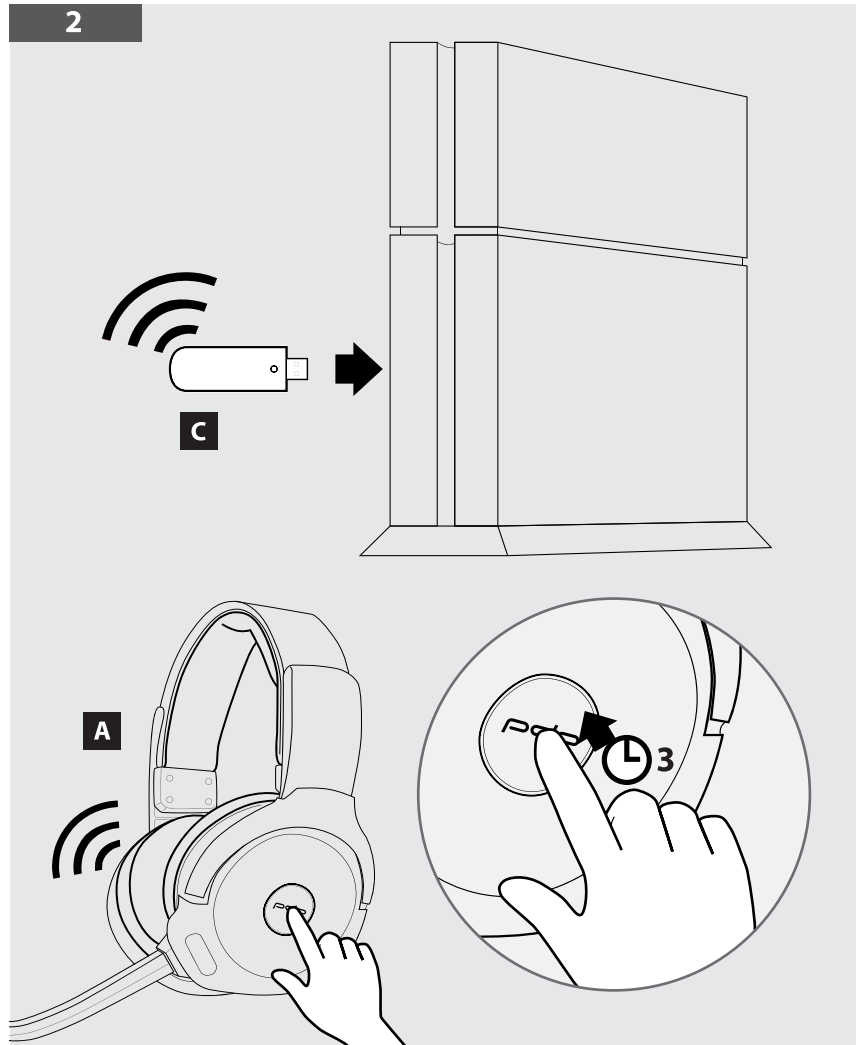
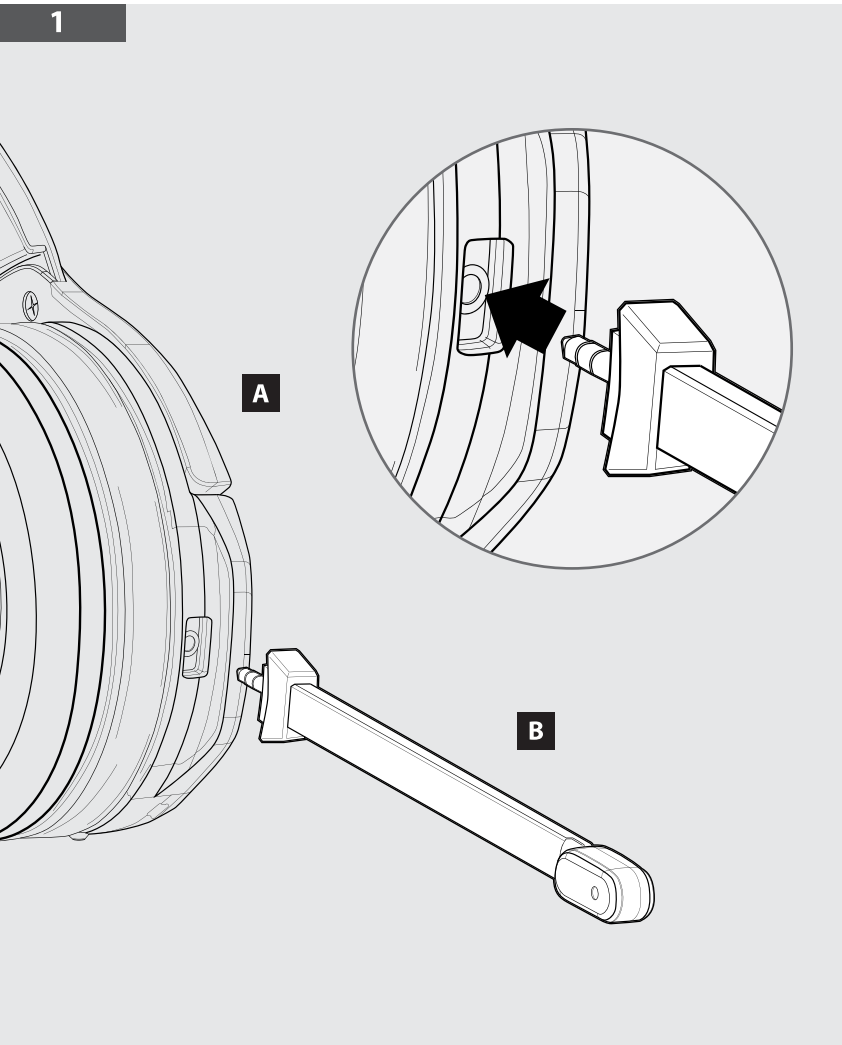

ENGLISH LIMITED WARRANTY

Coverage and Term • PDP warrants that this product will be free from manufacturing defects for two years from the original date of purchase. Manufacturing defects are those defects in materials and/or workmanship, subject to PDP's customer service department. This warranty applies only to original purchasers with a valid proof of purchase from an authorized PDP retailer that clearly shows the date of purchase.

Exclusive Remedy and Exclusions • The exclusive remedy will be the repair, replacement or refund of the product. This warranty does not cover defects caused by accidents, improper or abusive use of the product, unauthorized or improper modifications, repairs or handling.

How to Get Service • Purchasers should contact the PDP customer service department at (800) 331-3844 (US and Canada only) or +442036957905 (UK only) or by visiting support.pdp.com or support.pdp-eu.com

Your Rights Under Applicable Law • This warranty does not affect the legal rights of customers under applicable state, provincial or national laws governing the sale of consumer goods.

Additional Information for Australian Consumers • PDP products come with guarantees that cannot be excluded under the Australian Consumer Law. You are entitled to a replacement or refund for a major failure and compensation for any other reasonably foreseeable loss or damage. You are also entitled to have the goods repaired or replaced if the goods fail to be of acceptable quality and the failure does not amount to a major failure. The benefits given to you under our express warranty are in addition to other rights and remedies you have under the Australian Consumer Law and other laws.

To make a warranty claim, return your product to the authorized PDP retailer from which the product was purchased together with your proof of purchase. If your warranty claim is deemed to be valid, we will replace or repair the product.

FRANÇAIS CANADA GARANTIE LIMITÉE

Couverture et modalités • PDP garantit que ce produit sera libre de défauts de fabrication pendant deux ans à partir de sa date originale d'achat. Les défauts de fabrication sont les défauts de matériaux ou de main-d'œuvre assujettis au service à la clientèle de PDP. Cette garantie s'applique uniquement aux acheteurs originaux disposant d'une preuve d'achat valide provenant d'un détaillant agréé de PDP qui illustre clairement la date d'achat.

Recours exclusif et exclusion • Le recours exclusif sera la réparation, le remplacement ou le remboursement du produit. Cette garantie ne couvre pas les défauts causés par les accidents, les usages inappropriés ou abusifs de ce produit, les modifications non autorisées ou inadéquates, les réparations ou les manutentions non autorisées.

Comment obtenir du service • Les acheteurs doivent contacter le service à la clientèle de PDP au (800) 331-3844 (États-Unis et Canada seulement) ou en visitant le site support.pdp.com

Vos droits en vertu des lois applicables • Cette garantie n'affecte pas les droits légaux des clients en vertu des lois applicables dans chaque État, province ou pays régissant la vente de biens de consommation.

Pour effectuer une réclamation en vertu de la garantie, retournez votre produit accompagné de votre preuve d'achat au détaillant agréé de PDP auprès duquel vous avez acheté le produit. Si votre réclamation sous garantie est déclarée comme étant valide, nous remplacerons ou réparerons le produit.

ESPAÑOL GARANTÍA LIMITADA

Cobertura y término • PDP garantiza que este producto estará libre de defectos de fabricación durante dos años a partir de la fecha original de compra. Los defectos de fabricación son los defectos en los materiales y/o la mano de obra, sujetos al departamento de atención al cliente de PDP. Esta garantía se aplica solamente a los compradores originales con una prueba válida de compra en un distribuidor autorizado de PDP, que muestre claramente la fecha de compra.

Recurso exclusivo y exclusiones • El recurso exclusivo será la reparación, sustitución o devolución del producto. Esta garantía no cubre los defectos causados por accidentes, uso indebido o abusivo del producto, modificaciones no autorizadas o incorrectas, reparaciones o manipulación.

Cómo obtener ayuda • Los compradores deben ponerse en contacto con el departamento de atención al cliente de PDP en el teléfono (800) 331-3844 (EE.UU. y Canadá) o +34911982897 o visitando support.pdp.com o support.pdp-eu.com

Sus derechos bajo la ley aplicable • Esta garantía no afecta a los derechos legales de los clientes bajo las leyes estatales, provinciales o nacionales aplicables que rigen la venta de bienes de consumo.

Para hacer una reclamación de garantía, devuelva el producto al minorista de PDP autorizado al que se compró el producto junto con el comprobante de compra. Si se considera que la reclamación de la garantía es válida, sustituiremos o repararemos el producto.

DEUTSCH EINGESCHRÄNKTE GARANTIE

Deckung und Laufzeit • PDP garantiert, dass dieses Produkt zwei Jahre ab dem ursprünglichen Kaufdatum frei von Herstellungsfehlern ist. Herstellungsfehler sind Fehler im Material und/oder der Verarbeitung nach Maßgabe der PDP-Kundenserviceabteilung. Diese Garantie gilt nur für Erstkäufer mit einem gültigen Kaufbeleg, der das Kaufdatum deutlich anzeigt und von einem autorisierten PDP-Händler stammt.

Ausschließliches Rechtsmittel und Ausschlüsse • Das ausschließliche Rechtsmittel umfasst die Reparatur, den Austausch oder die Kaufpreis-Rückerstattung des Produkts. Diese Garantie gilt nicht für Mängel, die durch Unfälle, unsachgemäße oder missbräuchliche Verwendung des Produkts, sowie durch unbefugte oder unsachgemäße Änderungen, Reparaturen oder Handhabung entstehen.

ITALIANO GARANZIA LIMITATA

Copertura e termine • PDP garantisce che questo prodotto sarà esente da difetti di fabbricazione per due anni dalla data di acquisto originale. I difetti di fabbricazione sono i difetti nei materiali e/o nella lavorazione soggetti al reparto di assistenza clienti di PDP. La presente garanzia vale soltanto per gli acquirenti originali in possesso di una prova di acquisto valida rilasciata da un rivenditore PDP che mostra chiaramente la data di acquisto.

Rimedio esclusivo ed esclusioni • Il rimedio esclusivo sarà la riparazione, sostituzione o rimborso del prodotto. La presente garanzia non copre difetti dovuti ad incidenti, uso improprio o anomalo del prodotto, modifiche, riparazioni o manipolazione non autorizzati o impropri.

Come ottenere il servizio • Gli acquirenti devono contattare il reparto assistenza clienti PDP telefonando al numero +390294753553 o visitando il sito support.pdp-eu.com

I diritti del consumatore in base alla legge in vigore • La presente garanzia non influenza i diritti legali dei clienti stabiliti dalle leggi statali, provinciali o nazionali che governano la vendita di beni di consumo.

Per presentare un reclamo in garanzia, restituire il prodotto al rivenditore PDP autorizzato dal quale è stato acquistato il prodotto insieme con la prova di acquisto. Se il reclamo in garanzia viene considerato valido, sostituiamo o ripareremo il prodotto.

PORTUGUÉS GARANTIA LIMITADA

Cobertura e Termo • A PDP garante que este produto estará livre de defeitos de fabrico durante dois anos a partir da data de compra. Defeitos de fabrico são os defeitos em materiais e/ou fabrico, assumto para o departamento de serviço de apoio ao cliente da PDP. Esta garantia aplica-se apenas a compradores originais com comprovativo de compra válido de uma loja autorizada pela PDP que mostre claramente a data de compra.

Via de Recurso Exclusivas e Excluídoes • A via de recurso exclusiva será a reparação, substituição ou devolução do produto. Esta garantia não cobre defeitos causados por acidentes, uso do produto improprio ou abusivo, manuseamento, modificações ou reparações impróprias ou não autorizadas.

SVENSKA BEGRÄNSAD GARANTI

Täckning och villkor • PDP garanterar att denna produkt kommer vara fri från fabriksfel under två år, från och med det ursprungliga inköpsdatumet. Fabriksfel är defekter i material och/eller utförande, med förbehåll för PDPs kundjämvastvedning. Denna garanti gäller endast för den ursprungliga köparen tillsammans med ett giltigt inköpsbevis från en auktoriserad PDP-försäljare som tydligt visar inköpsdatumet.

Exklusiv kompensasjon och undantag • Den exklusiva kompensationen blir reparationen, utbytet eller återbetalningen av produkten. Denna garanti täcker inte skador som orsakats av olyckor, felaktigt eller oivardsam användning av produkten, otillåten eller olämplig modifiering, reparation eller hantering.

Hur man skaffar tjänsten • Köpare bör kontakta PDP-kundjämvastvedning på +442036957905 eller besöka support.pdp-eu.com

Dina rättigheter under gällande lag • Denna garanti påverkar inte kundens lagliga rättigheter under gällande statliga-, regionala- eller nationella lagar som reglerar försäljning av konsumentvaror.

För att göra ett garantianspråk, returnera produkten till den auktoriserade PDP-återförsäljare där produkten köptes tillsammans med ditt inköpsbevis. Om ditt garantianspråk anses vara giltigt, kommer vi att ersätta eller reparera produkten.

DANSK BEGRÆNSET GARANTI

Dækning og betingelser • PDP garanterer at dette produkt ikke er behæftet med fabriktionsfejler i to år efter den originale købsdato. Fabrikationsfejler er defekter i materialer og/eller udførelse som er underlagt PDP's kundeserviceafdeling. Denne garanti er kun gældende for den oprindelige køber med et købsbevis fra en autoriseret PDP forhandler hvoraf købsdatoen tydeligt fremgår.

Sådan kontaktes service • Køberne bør kontakte PDP kundeserviceafdelingen på +31208080923 eller besøg support.pdp-eu.com

MAGYAR KORLÁTOZOTT GARANCIA

Hatály és időtartam • A PDP garantálja, hogy ez a termék az eredeti vásárlás dátumától számítva két évig mentes a gyártási hibáktól. Gyártási hibának minősülnek az anyaghibák és/vagy a megmunkálási hibák, a PDP vevőszolgálati osztályának megfelelően. Ez a garancia kizárólag az eredeti vásárlókéne érvényes, akik rendelkeznek egy hivatalos PDP visszonteladótól kapott, a vásárlást igazoló nyugtával, amelyen egyértelműen szerepel a vásárlás dátuma.

Kizárólagos jogorvoslat és kizárások • A kizárólagos jogorvoslat javítás, csere vagy a termék árának visszafizetése. Ez a garancia nem terjed ki balesetek, a termék nem rendeltetésszerű használatra vagy rongálásra, nem engedélyezett vagy szabálytalan módosítások, javítások és kezelés miatt bekövetkezett hibákra.

Szerviz igénylése • A vásárlók vegyék fel a kapcsolatot a PDP ügyfélszolgálati osztályával a +442036957905 telefonszámon, vagy látogassanak el a support.pdp-eu.com oldalra.

Az Ön jogai a hatályos törvények szerint • Ez a garancia nem befolyásolja a vásárlóknak a fogyasztási cikkek értékesítésére vonatkozó, hatályos állami, tartományi vagy nemzeti jogszabályok által biztosított törvényes jogait.

Garanciális igényének érvényesítéséhez juttassa vissza a terméket a vásárlást igazoló nyugtával együtt a hivatalos PDP viszonteladóhoz, akitől a terméket vásárolta. Ha az Ön által igényelt garancia érvényesnek bizonyul, kicseréljük vagy megjavítjuk a terméket.

POLSKI GWARANCJA OGRANICZONA

Zakres i okres ochrony gwarancyjnej • PDP gwarantuje, iż produkt pozostawć będzie wolny od wad produkcyjnych przez okres dwóch lat od daty pierwotnego zakupu. Z zastrzeżeniem norm przyjętych przez dział obsługi Klienta PDP, za wady produkcyjne uważa się wady materiałowe i / lub produkcyjne. Niniejsza gwarancja ma zastosowanie wyłącznie wobec pierwotnego nabywcy, za okazaniem stosownego dowodu zakupu wystawionego przez autoryzowanego partnera PDP i wyrażenia oświadczenia o dacie zakupu.

Wyłączny środek prawny i wyłączenia • Za wyłączny środek prawny uznaje się naprawę, wymianę lub zwrot kosztów produktu. Niniejsza gwarancja nie obejmuje wad wynikających z wypadków, nieprawidłowego lub niewłaściwego użycia produktu, nieupoważnionych lub nieprawidłowych modyfikacji, napraw lub obsługi.

Celem zgłoszenia reklamacji gwarancyjnej produkt należy zwrócić do autoryzowanego partnera PDP, od którego produkt został zakupiony, wraz z dowodem zakupu. W przypadku uznania reklamacji produkt zostanie wymieniony lub naprawiony.

FRANÇAIS FRANCE GARANTIE LIMITÉE

Couverture et modalités • PDP garantit que ce produit sera libre de défauts de fabrication durant une période de deux ans à partir de sa date originale d'achat. Les défauts de fabrication sont les défauts de matériaux ou de main-d'œuvre nécessitant l'intervention du service à la clientèle de PDP. Cette garantie s'applique uniquement aux acheteurs originaux disposant d'une preuve d'achat valide provenant d'un détaillant agréé de PDP qui illustre clairement la date d'achat.

Recours exclusif et exclusion • Le recours exclusif sera la réparation, le remplacement ou le remboursement du produit. Cette garantie ne couvre pas les défauts causés par les accidents, les usages inappropriés ou abusifs de ce produit, les modifications non autorisées ou inadéquates, les réparations ou les manipulations non autorisées.

Comment contacter le service clientèle • Les acheteurs doivent contacter le service à la clientèle de PDP au +33184886234 ou en visitant le site support.pdp-eu.com

Vos droits en vertu des lois applicables • Cette garantie n'affecte pas les droits légaux des clients en vertu des lois applicables dans chaque État, province ou pays régissant la vente de biens de consommation.

Pour effectuer une réclamation en vertu de la garantie, retournez votre produit accompagné de votre preuve d'achat au détaillant agréé de PDP auprès duquel vous avez acheté le produit. Si votre réclamation sous garantie est déclarée comme étant valide, nous remplacerons ou réparerons le produit.

WWW.PDP.COM
support.pdp.com
MADE IN CHINA/
FABRIQUÉ EN CHINE/
HECHO EN CHINA
CE FC RoHS COMPLIANT

©2016 Performance Designed Products LLC. Performance Designed Products, PDP, Legendary Collection, Sound Of Justice and their respective logos are trademarks and/or registered trademarks of Performance Designed Products LLC. PlayStation 4 is a registered trademark of Sony Computer Entertainment, Inc. This product is not designed, manufactured, sponsored or endorsed by Sony. All rights reserved.